

サイズの調節方法

フロントレンジハーネス

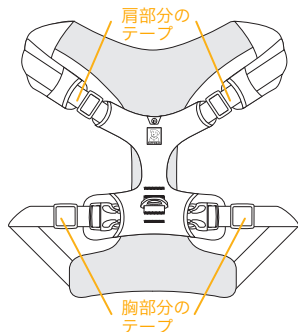

愛犬がフロントレンジハーネスをつけてはじめての冒険へ出かけるにあたり、気持ちよく動き回れる正しい装着・調節方法をご紹介します。

以下で説明するように、はじめに4カ所すべてのテープを最大限伸ばし、その後で愛犬にあわせてテープを短く調節していく方法を推奨します。

1 - テープを伸ばす

肩部分のテープ

胸側にある「リーシュアタッチメント」に近づくように、テープアジャスターをスライドさせます。

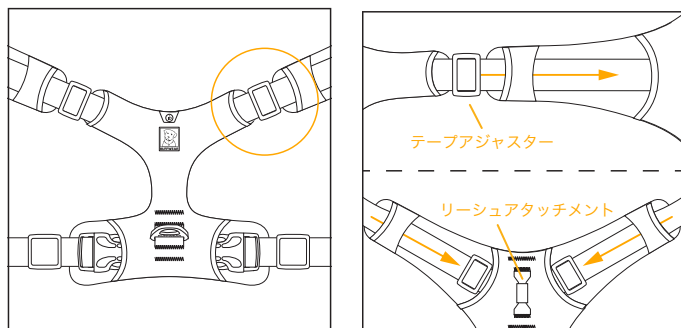

胸部分のテープ

胸側にあるバックルを外します。テープアジャスターをバックルに向けてスライドさせます。※2.5cmほど間隔を空けておくと締めやすくなります。

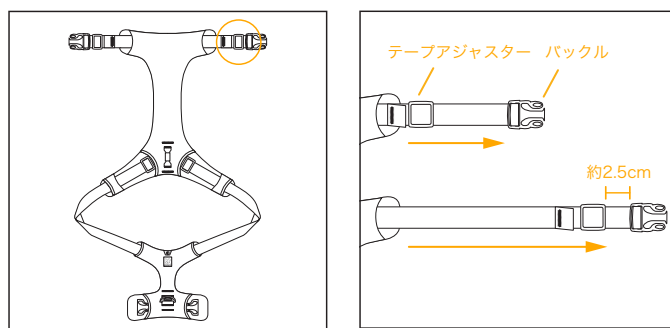

2 - テープを締める

肩部分のテープ

テープアジャスターに通っている上側のテープを引き、愛犬にあうようにテープの長さを短くします。

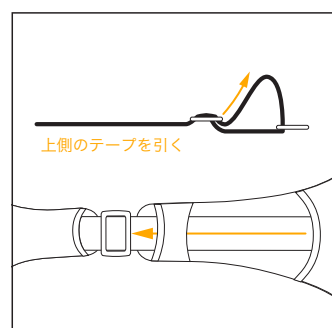

胸部分のテープ

テープアジャスターに通っている下側のテープを引き、愛犬にあうようにテープの長さを短くします。

