

スノースパイク 10

Snow Spike 10

この度はお買いあげいただき、誠にありがとうございます。この取扱説明書(以下「本説明書」といいます)は本製品の正しい取扱方法を説明しています。ご使用前に本説明書をよくお読みいただき、正しい使用方法をご確認ください。

ただし、本説明書は本製品の基本的な使用方法を示すものであり登山の安全システムを解説するものではありません。安全な条件のもとで十分な練習を行い、正しい使用方法を習得してください。

なお、ご不明な点等ございましたら、販売店もしくは(株)モンベル カスタマー・サービスまでお問い合わせください。本説明書は大切に保管してください。

■ 特長

本製品は10本爪でありながらも、爪の長さが短く前爪が靴のソール内に収まるデザインのため、初心者の方でも扱いやすく、夏の雪渓や、冬の低山歩行用に最適な軽アイゼンです。

■ 各部の名称

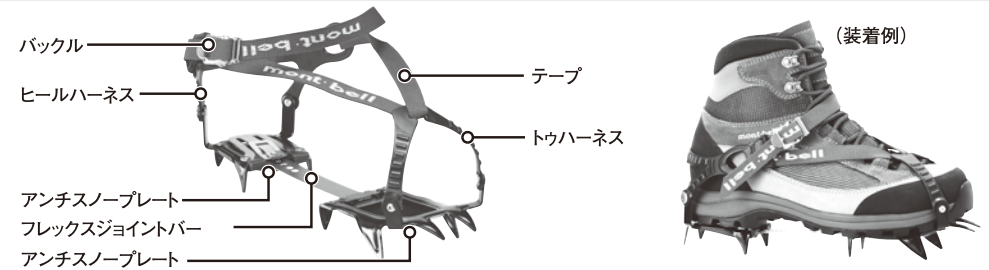

■ 安全上の注意 必ずお読みください

⚠ 危険 人が死亡または重傷を負う危険が差し迫って生じることが想定される内容です。

○登山は常に潜在的な危険をはらんでいます。たとえ用具の正しい選択、使用、お手入れ、保管を行っていても傷害や死亡事故などに至る危険性を完全に排除することはできません。個人の責任において登山を行ってください。(株)モンベルでは本製品の誤った使用に起因する損害や傷害、死亡事故に対していかなる責任をも負いません。

○本製品は簡易アイゼンです。本格的な雪山登山には使用しないでください。

○本製品は登山専用のアイゼンです。その他の用途には使用しないでください。

⚠ 警告 場合により人が死亡または重傷を負う可能性が想定される内容です。軽傷または物的損害が発生する頻度が高いことが想定される内容です。

○本製品に対応する靴のサイズでご使用ください。対応サイズ外の場合は本来の性能が発揮できない恐れがあります。

○使用方法をご覧のうえ、靴に合わせてサイズを正しく調節してください。正しく調節しないと本来の性能が発揮できない恐れがあります。

○本製品の改造や分解などは絶対にしないでください。性能が損なわれ、十分に保護能力が発揮できない恐れがあります。

■ お手入れ方法

間違ったお手入れ方法や保管方法は本製品の寿命を縮めます。使用後や保管時は以下の点を参考にしてください。

- ご使用後は水洗いをして泥などを落とし、乾燥させて、市販の防錆油等を塗布してください。
- テープやバックルなどにキズや破損等がないかを確認してください。
- アイゼンの爪が摩耗しているときは金工ヤスリ等で削ってください。

■ 保管方法

- 火のそばや暖房器具のそばなどの高温になる所に置かないでください。変形や損傷の原因になります。
- 保管場所は直射日光の当たらない風通しの良い場所を選んでください。

■ 廃棄方法

- 廃棄方法はお住まいの自治体の収集方法に従ってください。

■ アフターサービス

お買い求めいただきました本製品は万全を期して製造しておりますが、万一不備な点がございましたら、お買い求めいただいた販売店、もしくは下記の弊社窓口までご連絡ください。

製造上の欠陥による不具合の場合は無償で交換させていただきます。なお、修理、交換等の要否につきましては、弊社の裁量にて判断させていただきます。

なお、以下のような原因での破損、不良につきましては保証いたしませんのでご了承ください。

- 本製品の誤った使用方法によるもの
- 間違ったお手入れ、保管方法、経年変化による素材劣化
- 乱暴な取り扱いによるもの
- その他、製造上の欠陥以外の原因によるもの

破損時は弊社にて診断をして、修理が可能な場合はご要望により有償にて修理をさせていただきます。

■ 仕様

品番：1129460
 品名：スノースパイク10
 爪の長さ：最大25mm
 素材：アイゼン本体(S55C鋼)
 フレックスジョイントバー(ステンレス鋼)

対応靴サイズ：サイズ対応表参照

※靴の形状によっては対応サイズでも装着できない場合があります。

■ その他

本製品の仕様、デザインは予告なく変更されることがあります。また、重量などのスペックには誤差が生じる場合があります。

- 使用前は毎回必ず点検をしてください。老朽化が認められる場合や損傷が認められたり、疑わしい場合は直ちに本製品の使用を中止してください。本来の性能が発揮できない恐れがあります。
- アイゼンの底についた雪や雪の固まりは常に取り除いてください。放置すると爪が効かず、本来の制動力を発揮できない恐れがあります。
- 正しいお手入れ方法、保管方法を守ってください。誤ったお手入れや保管方法を行うと、本来の性能を発揮できない恐れがあります。

注意 人が傷害を負ったり物的損害の発生が想定される内容です。

- 携行する際は左右のアイゼンの爪を内側に重ね、付属の収納袋に入れてください。
- アイゼンを使用する際は十分に歩行練習などを行ってください。アイゼンを装着していないときに比べ爪を引っ掛けて転倒する可能性が高くなります。
- 本製品は氷雪上の滑り止め用具です。氷雪以外で使用すると爪が折れ曲がったり、アンチスノープレートが傷ついたり破損することがあります。

■ 使用前の点検 使用にあたっては、毎回必ず次のことを確かめてください。

- 爪やアンチスノープレート、ハーネスにひびや変形が見られないか
- バックルは正しく機能するかどうか
- テープにほつれなどがいないか
- サイズ調節は適切に行われているか

■ 使用方法

本製品の性能を十分に発揮させるために、使用者の靴にしっかり合うようにサイズ調節を行ってください。不適切なサイズ調節や、装着ではアイゼンが靴から外れたりして危険です。サイズ調節は必ずフィールドに行く前に行ってください。

○ **サイズ調節方法**

対応サイズ

本製品は靴の長さに合わせてアイゼン本体の長さを調節することができます。ご使用前に必ず本製品のサイズの調節を行ってください。本製品が対応する靴の寸法は右表をご覧ください。

■サイズ対応表 (mm)

	S/M	M/L	L/XL
A	193~241	235~283	277~325

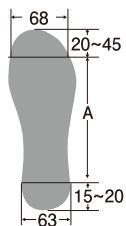

長さの調節方法

- 1 プルタブを持ち上げて、サイズ調節ピンのロックを解除します(図A)。ロックを解除することでサイズの調節を行うことができます。
※ジョイントバーが抜けた場合はアンチスノープレートのトンネルからジョイントバーを差し込みます(図B)。
- 2 靴のサイズに合わせてジョイントバーの長さを調節します。靴とアイゼンの前後上下に隙間が無いように調節してください(図C)。
- 3 プルタブを離してサイズ調節ピンをロックし、ジョイントバーを固定します。

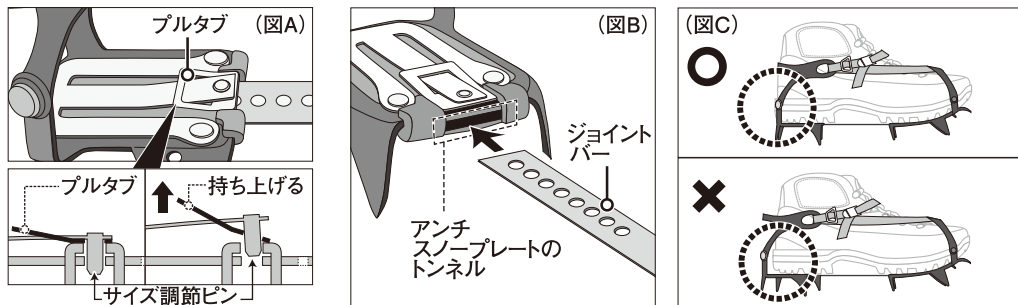

- **装着方法** ※図は右足です。※取り外す際は、装着方法と逆の順序で取り外してください。
本製品は左右があります。装着するときは靴底の雪や土をよく取り除き、バックルの付いている方が外側になるよう装着します(装着例参照)。

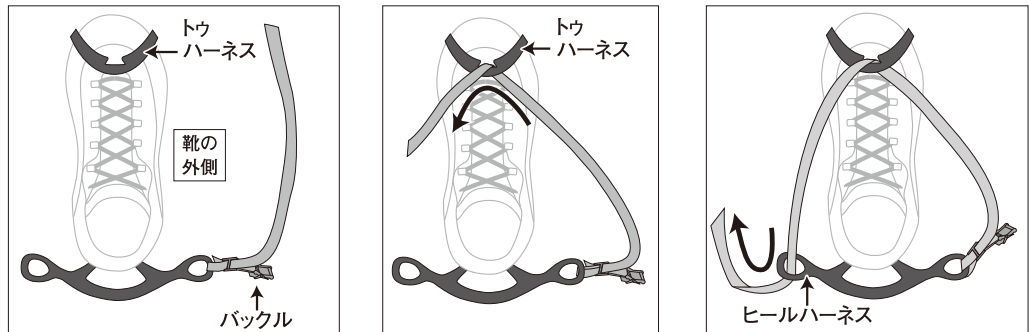

- 1 靴のつま先をトゥハーネスの中にもぐらせ、一番奥まで突込みます。次にかかとを下ろし、(図C)の×のように隙間がないことを確認してください。
- 2 テープの末端をトゥハーネスの内側から外側に通します。
- 3 ヒールハーネスの内側から外側にテープを通します。

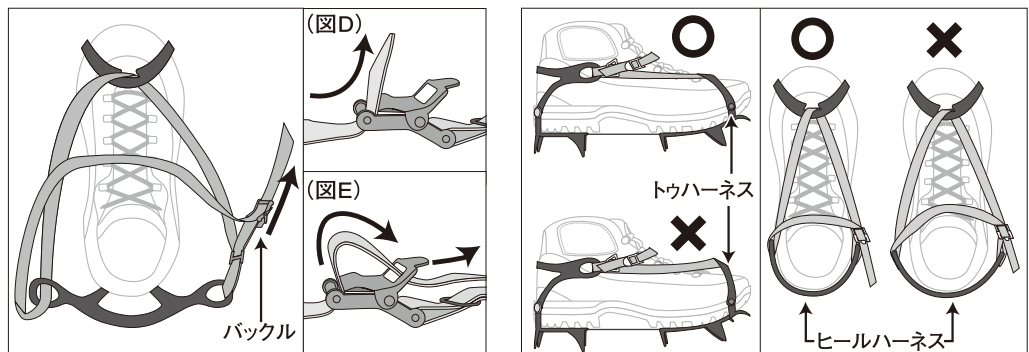

- 4 バックルにテープを(図D)のように通し、アイゼンのトゥハーネスとヒールハーネスが靴に密着するようにテープを調節し、(図E)のようにテープをバックルに通して締めます。

※フィールドで使用する前に説明書なしで手早く着脱できるよう練習してください。
※テープは部分的に緩んだりせず、左右対称で均等に締まっているかを確認してください。

○ **テープの長さ調節**

テープの長さはバックルから約6~7cm出るように切ってください。切断面をライターなどで溶かして固めてください。

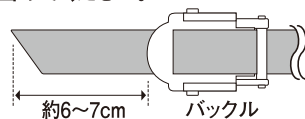

○ **スタッフバッグへの収納**

スタッフバッグに収納する際は前爪を縮めます。靴のサイズが大きい場合はフレックスジョイントバーを前爪の前側上方に抜けるようにしてください。その際、図のようにフレックスジョイントバーの先端が前爪から出る場合があります。

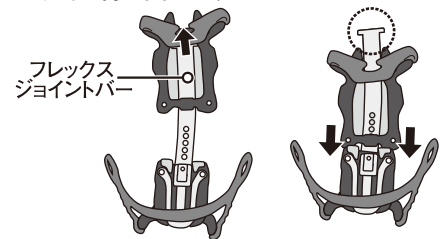

■ Care

Improper care and storage of your crampons can shorten their lifespan. Follow the recommendations below to extend the lifespan of your crampons.

- Wash away stains and soiling with water. Avoid direct sunlight and allow to air dry in a cool well ventilated area before applying a corrosion inhibitor.
- Check for damage to the straps and buckles.
- When points have become worn, use a file to sharpen.

■ Storage

- To prevent deforming and damage to the tent, do not store near heat sources.
- Store in a cool, dry place out of direct sunlight.

■ Disposal

- Please follow local regulations regarding waste disposal.

■ Warranty

Montbell's warranty covers all defects in materials and workmanship to the original owner, for the lifetime of the product. If a product ever fails due to a manufacturing defect, Montbell will repair or replace the product at its discretion. This warranty does not cover damage(s) caused by accident, improper care, negligence, misuse, alterations or normal wear and tear. Damage(s) not covered under warranty will be repaired at a reasonable rate. If you would like to make a warranty inquiry, please contact Montbell Customer Service or the store of original purchase.

■ Specifications

Style# : 1129460
Name : Snow Spike 10
Point Length : 25mm (maximum length)
Material : Crampons S55c Steel
Flexible Joint Bar Stainless Steel
Compatible : See the shoe size table. *May NOT fit depending on shoe sizes.
Shoe Sizes

All product specifications and design are subject to change without prior notice. Actual product specifications may vary.

mont-bell Co.,Ltd.

2-2-2 Shinmachi, Nishi-ku, Osaka 550-0013 JAPAN
www.montbell.com

mont-bell

User's Manual

Snow Spike 10

Snow Spike 10

Thank you for purchasing this product. Before using, please carefully read this manual for instructions on the proper care and usage of this product.

However, the information in this User's Manual only covers the basic use of these crampons and does not cover outdoor safety. We recommend practicing the use of these crampons under safe and controlled conditions.

If you have any questions regarding this product, please contact Montbell Customer Service or the store of original purchase. Keep this manual for future reference.

■ Description

Although these simple crampons have 10-points, they are shorter and do not extend outside of the shoe's sole, making them very easy for beginners to use when hiking in summer on remaining snow or during light winter trekking.

■ Features

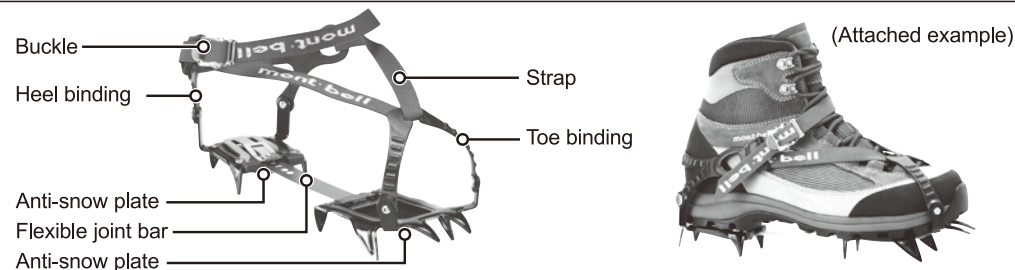

■ Safety Warnings

Please read carefully.

⚠ DANGER! Under certain conditions, use of this product can result in major injury or death.

- Mountaineering is an inherently dangerous activity. Even if these crampons are used, cared for, and stored correctly, it will not completely eliminate the risk of major injury or death. You are responsible for your own actions and decisions. Montbell Co. LTD is not liable for damages or accidents resulting in injury or death resulting from improper usage.
- These simple crampons are NOT designed for winter mountaineering.
- These simple crampons are NOT designed for any other purpose than for trekking and hiking.

⚠ WARNINGS! Under certain conditions, use of this product can result in injury, death, or property damage.

- Make sure this product is correctly sized to match your shoes. This product will not perform as intended if not correctly sized.
- Follow the instructions for correct sizing. This product will NOT perform as intended if not correctly sized.
- Do NOT modify or alter this product. Improper modifications and alterations can damage the product and impair functionality.

- Prior to use, check the product's condition and stop using immediately if you notice any deterioration from age/use, damage or irregularities.
- Routinely clear snow from the crampons. Accumulated snow can prevent the crampon's points from performing as intended.
- Please follow recommended care and storage instructions. Improper care and storage can lead to decrease in performance.

⚠ CAUTION! Under certain conditions, use of this product can result in injury or property damage.

- For transporting, use the included stuff sack and stack the crampons so the points face each other.
- Please practice walking while wearing crampons. The crampon's points can make it difficult to walk, increasing the chances of tripping or falling.
- This crampon is meant for use on ice and snow. The points can bend or break and the anti-snow plates can become damaged when used on ground without ice or snow.

■ Prior to use, inspect this product for:

- Damage or deformation on the points, anti-snow plates or bindings
- Buckles function properly
- Sized properly
- Frays on straps

■ Directions

In order for these crampons to perform as intended, they must be correctly sized to your shoes. If not properly sized or attached to the shoes, there is a possibility the crampons can become loose and separate from your shoes during use. Perform sizing and fitting adjustments before use.

○ **Sizing**

Supported shoe sizes

This product can adjust its length to the size of your shoe. Prior to use, always adjust the size of your crampons. Use the shoe size table listed below for compatibility.

■ Size Chart (mm)

	S/M	M/L	L/XL
A	193~241	235~283	277~325

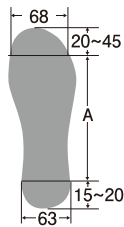

Adjusting Length

- 1 Pull the adjustment clip to release the pin from the flexible joint bar (see Fig. A).
*If the flexible joint bar drops out, insert the bar from the opening of the anti-snow plate (see Fig. B).
- 2 Adjust the length of flexible joint bar to the size of your shoe. Securely fit the crampon to the shoe so there are no spaces in the toe or heel (See Fig. C).
- 3 Let go of the adjustment clip so the pin locks in the hole of the flexible joint bar.

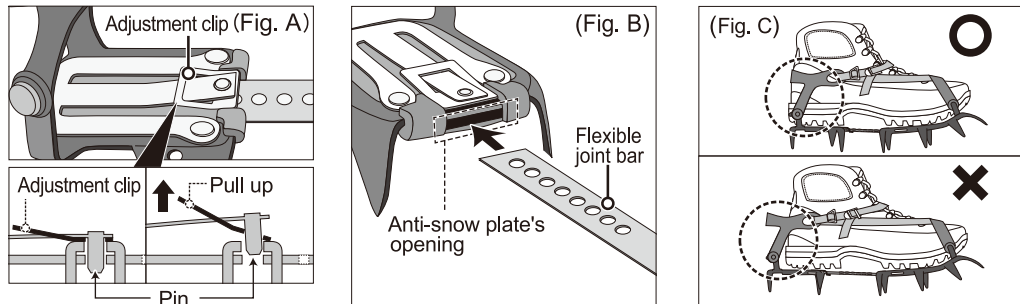

- **Attaching the strap** Figures below show right shoe. To take crampons off, follow the procedures below in reverse. — Match your crampons to left and right shoes. Before putting on, clear off any snow or dirt on the shoe sole and make sure the buckle is positioned on the outer side of the shoe.

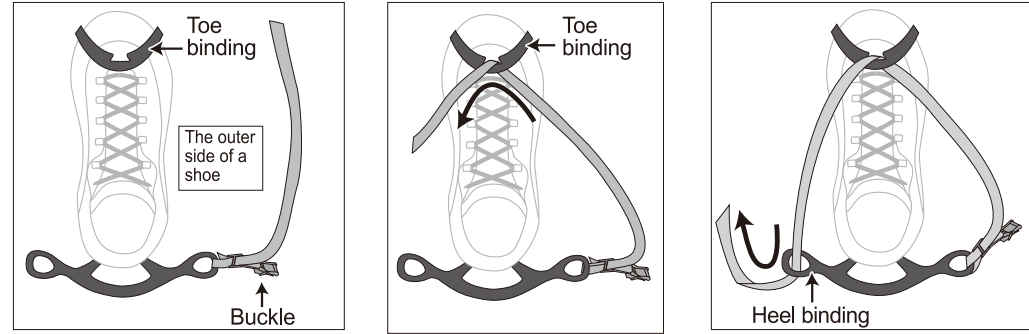

- 1 Place your shoe inside the toe binding and fit securely. Then, place your heel down. Do NOT leave any spaces as shown on Fig. C.
- 2 Pass the strap under the toe binding and pull the strap from above.
- 3 Pass the strap from the inner side of the heel binding and pull the strap out.

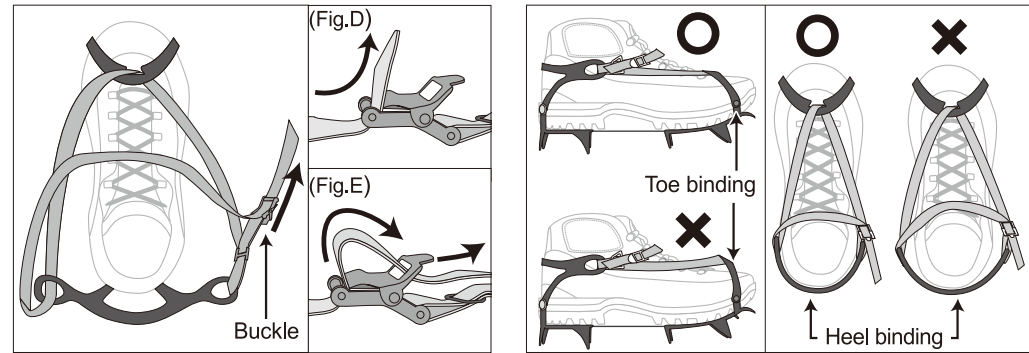

- 4 Pass the strap in the buckle (see Fig. D) and make sure the toe and heel bindings are securely in place. Pass the strap through the buckle lever (see Fig. E).

*Practice before hand so that you are able to take off and put on the crampons without this manual.
*Check for slack in both the left and right straps and make sure they are secured.

○ **Adjusting strap length**

Leave strap length from 6 to 7 cm and cut any excessive length. By cutting the strap end diagonally, you can easily pass the strap through the buckle. Use a lighter or other heat source to melt the ends.

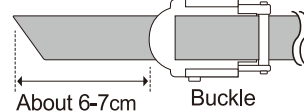

○ **Storing in stuff sack**

When storing in a stuff sack, push the crampon sections together so the flexible joint bar extends from the front.

